

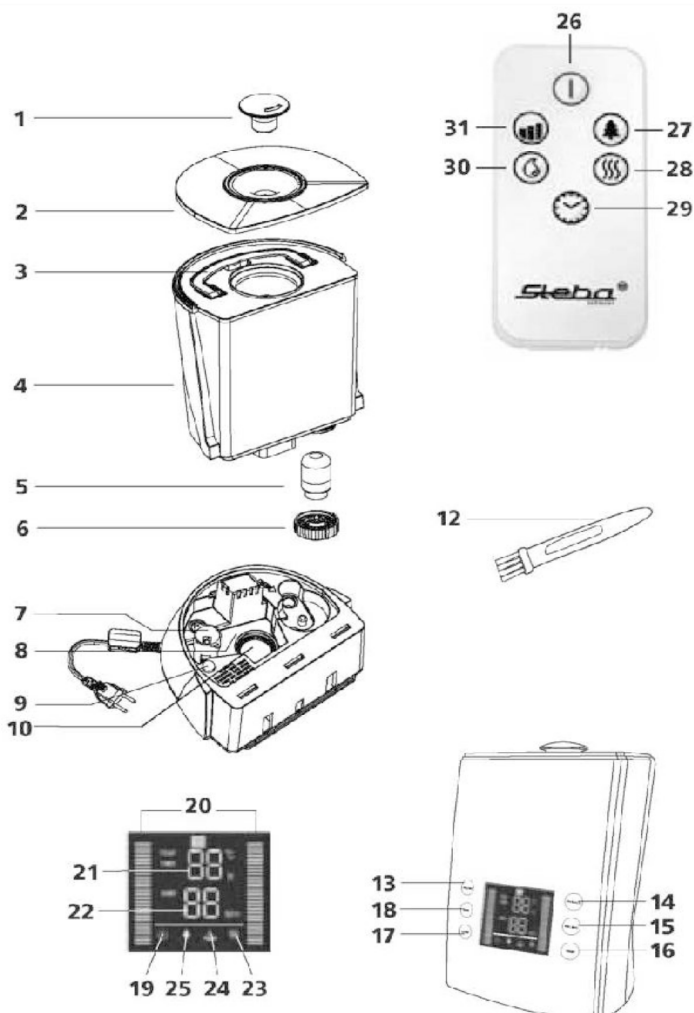

Увлажнитель воздуха Steba LB7



- | | |
|--|--|
| <p>1. Сопло
2. Крышка
3. Ручка для переноски резервуара для воды
4. Бак для воды
5. Фильтр-картридж
6. Крышка резервуара для воды
7. Датчик уровня воды
8. Рабочая камера
9. Подсветка резервуара для воды
10. опрыскиватель
11. Пульт дистанционного управления
12. Щетка для чистки
13. Кнопка включения / выключения
14. Регулировка уровня влажности в помещении
15. Регулировка интенсивности увлажнения
16. Таймер</p> | <p>17. Нагрев воды вкл / выкл
18. Режим ионизации включение / выключение
19. Индикатор Вкл / Выкл
20. Шкала интенсивности
21. Показания комнатной температуры / таймера времени работы
22. Показания влажности в помещении / предустановки влажности
23. Индикация режима нагрева воды
24. Индикация пустого резервуара для воды
25. Индикация режима ионизации
26. Кнопка включения / выключения
27. Режим ионизации включение / выключение
28. Нагрев воды вкл / выкл
29. Таймер
30. Регулировка уровня влажности в помещении
31. Регулировка интенсивности увлажнения</p> |
|--|--|

Общая информация

Данный прибор предназначен только для бытового использования, не в промышленных целях. Пожалуйста, внимательно прочтите данное руководство по эксплуатации и надежно сохраните его. При передаче прибора третьим лицам следует передать вместе с ним руководство по эксплуатации. Используйте прибор в соответствии с руководством и соблюдайте указания по безопасности.

Производитель не несет ответственность за ущерб или травмы, нанесенные в результате несоблюдения указаний по безопасности.

Указания по безопасности

Прибор следует подключать к заземленной розетке и использовать только в соответствии с указаниями на маркировке.

Прибор следует использовать только при отсутствии повреждений провода электропитания и самого прибора. Проверяйте прибор на наличие повреждений перед каждым использованием! Используйте только кабель питания, предназначенный для данного прибора.

Данный прибор не предназначен для использования лицами (в том числе, детьми) с ограниченными физическими, сенсорными или умственными способностями или имеющими недостаточно опыта и/или знаний, без присмотра ответственных за их безопасность лиц или без получения от них указаний относительно использования прибора.

Следите за тем, чтобы дети не играли с прибором или упаковочными материалами.

Прибор нельзя использовать с таймером включения или отдельной системой дистанционного управления!

После каждого использования или в случае неисправности вынимайте штекер из розетки.

Не дергайте за провод подключения к электросети. Не трите его об углы и не зажимайте.

Провод электропитания не должен соприкасаться с горячими предметами.

Не храните прибор на открытом воздухе или во влажных помещениях.

Не погружайте прибор в воду.

Никогда не используйте прибор после появления неисправности, например, после падения или иного повреждения.

Производитель не несет ответственность за неправильное или ненадлежащее использование прибора вследствие несоблюдения указаний руководства по эксплуатации.

Во избежание опасностей ремонтные работы, например, замену поврежденного провода электропитания, должны производить только сотрудники сервисного центра.

Осторожно! Прибор нагревается. Перемещайте его только после остывания. Во время работы температура открытых поверхностей прибора становится выше.

Будьте осторожны: во время приготовления или при открывании крышки из прибора выходит пар.

Вынимайте штекер из розетки, когда прибор не используется.

При использовании удлинительного кабеля следите за тем, чтобы за него не могли потянуть дети, и чтобы об него нельзя было споткнуться.

Рабочее место

Важно: Никогда не устанавливайте прибор на горячие поверхности или возле них (например, на электроплиту). Используйте прибор только на ровной, устойчивой и термостойкой поверхности.

Перед первым использованием:

Все аксессуары и внутренний бак, должны быть удалены и очищены мягким моющим средством. Просушите все детали тщательно.

Протрите крышку и внешний корпус влажной тканью.

После длительного неиспользования прибора, фильтр для воды должен быть смягчен в соленой морской воде в течение 20 мин. Положительные ионы делают воду мягче.

Заполнение водой:

Снимите крышку и слегка потяните бак немного назад. Крышка бака с фильтром для воды открывается поворотом крышки бака против часовой стрелки (она находится под резервуаром для воды № 4). Заполните резервуар холодной водой через в заливную горловину. Плотно закройте крышку бака с фильтром для воды. Поместите резервуар для воды на опору № 8 так.

Ввод в эксплуатацию устройства:

Вставьте вилку в розетку. Вы услышите звуковой сигнал, а на дисплее отобразиться текущие показания комнатной температуры и влажности, а также в режиме ожидания (5 указывается красным цветом в нижнем левом углу дисплея). Резервуар для воды горит синим. В режиме ожидания прибор потребляет 0,8 Вт.

Нажмите кнопку питания. Символ режима ожидания исчезнет с дисплея, прибор начнёт увлажнение воздуха.

При отсутствии или недостаточном количестве воды в баке, красный индикатор на дисплее будет мигать, и прозвучит 10 звуковых сигналов. Наполните резервуар водой, как описано выше, прибор возобновит работу.

Через 1 минуту после начала работы, для экономии энергии, освещение дисплея снизится на -50%.

Включение/Выключение

Нажмите кнопку " On / Off", прибор будет включен / выключен. Каждый раз, когда вы нажимаете на кнопку, звучит звуковой сигнал, и загорается дисплей. Через несколько минут, дисплей погаснет.

Регулировка влажности

При нажатии на кнопку " Влажность " вы можете регулировать влажность в диапазоне от 45 до 90% с шагом 5%. Установка мигает на дисплее. Рекомендуемая влажность составляет 45% -60% .

Около 5 секунд на дисплее показывает относительную влажность в помещении . Как только устройство достигло установленную влажность в помещении, он выключается.

Регулировка интенсивности увлажнения

- При нажатии на кнопку "интенсивности увлажнения " вы можете регулировать мощность увлажнения. Интенсивность отображается на дисплее.
- Обратите внимание: В программе Влажность, ваш увлажнитель воздуха контролирует водяной пар автоматически.
- 1 - 9, отображение полосы на максимум. Потребление 30 Вт
- 1 - 3, отображение полосы на минимум. Потребление 20 Вт
- Ваш увлажнитель воздуха всегда начинает работу с средней программы.
- Относительная влажность в помещении должна быть: спальня или гостиная : 45-60 %
комната больного: 40-50%

Таймер

При нажатии на кнопку "Таймер" можно установить время до 12 часов с шагом в один час.

Нагрев

При нажатии на кнопку "Нагрев" вода будет слегка подогреваться, чтобы гарантировать, что водяной пар не понижает температуру окружающего воздуха. Потребление энергии в этом режиме 100 Вт.

Ионизация

При нажатии на кнопку «ионизации» водяной пар будет обогащен отрицательными ионами. Этот эффект, как после летней грозы.

Количество ионов на кубический сантиметр воздуха :

на вершине гор 8000 ион/см

на морском побережье 4000 ион/см

в сельской местности 1200 ион/см

в городе 200 ион/см

в офисе 20 ион / см

Дистанционное управление

Символы на пульте дистанционного управления такие же, как и на устройстве.

Выключение прибора

Нажмите кнопку "On / Off", чтобы выключить увлажнитель.

После отключения все настройки будут сброшены на заводские.

Используйте в приборе свежую питьевую воду.

Если питьевая вода слишком жесткая, вы можете использовать вместо нее деминерализованную или дистиллированную воду.

Чистка и уход

Прибор следует чистить после каждого использования.

Выньте штекер из розетки.

Дайте прибору немного остыть, легче всего его чистить, когда он теплый.

Никогда не погружайте прибор в воду.

Мойте прибор влажной салфеткой с добавлением моющего средства.

Не используйте абразивные средства. При чистке резервуара следите за тем, чтобы жидкость внутри него была остывшей.

Правильная утилизация продукта

Устройства, отслужившие свой срок, немедленно выводить из строя.



На территории Европейского Союза этот символ указывает на то, что данный продукт нельзя выбрасывать в бытовые отходы. Отслужившие свой срок приборы содержат ценные материалы, пригодные для вторичного использования, которые следует отправить на переработку вторсырья. Это также предотвратит причинение вреда окружающей среде и здоровью людей вследствие неконтролируемой уборки мусора. Поэтому просим утилизировать отслужившие свой срок приборы через соответствующие системы сбора мусора или отправить устройство на утилизацию в то учреждение, где Вы его приобрели. Это учреждение отправит прибор на глубокую переработку и сжигание не поддающихся дальнейшей переработке отходов.

Утилизация упаковки

Не выбрасывайте упаковочный материал, отправьте его на переработку вторсырья.

Упаковка прибора

- ñ Упаковку из бумаги, картона и гофрированного картона сдать в пункт сбора макулатуры.
- ñ Части упаковки из синтетических материалов и пленки выбросить в предусмотренные для них контейнеры для сбора мусора.



В примерах маркировки синтетических материалов используются следующие обозначения:

PE для полиэтилена, обозначение 02 для полиэтилена высокой плотности, 04 для полиэтилена низкой плотности, PP для полипропилена, PS для полистирола.

Сервісні центри:

- м. Вінниця, вул. Келецькая, 61а, «ИНТЕРСЕРВИС»,
тел.: (0432) 619573, 699193
- м. Дніпропетровськ, пр. Кірова, 59 «ИНТЕРСЕРВИС»
тел.: (0562) 350409, 346705
- м. Дніпропетровськ, вул. Ленинградська, 59 4 эт. кімната 407,
ЧП «Москаленко» тел.: (0562) 337574, 7881916
- м. Дніпропетровськ, вул. Набережная Перемоги, 118
тел.: (0552) 676044, 3756705
- м. Донецьк, пр. Павших Комунарів, 188 «Техносервіс» тел.: (062) 3430305
- м. Донецьк, пл. Поповича, 33 ЧП «Шуліка» тел.: (062) 3818555
- м. Донецьк, вул. Зв'язильського, 55 тел.: (062) 3454970, (050) 9741925
- м. Запоріжжя, вул. Верхня, 6 «Техніка і Сервіс», тел.: (061) 2187431
- м. Івано-Франківськ, вул. Вовчинецька, 223 Волков В.А., тел.: (0342) 756040
- м. Кіровоград вул. Короленко, 2, КФ Лотос, тел.: (0522) 357923
- м. Кіровоград, вул. Луначарського, 1-в, «Евробыттехсервіс»,
тел.: (093) 8362051, (095) 5001464
- м. Кіровоград, вул. Васнецова, 8, «Техномир», тел.: (0522) 361014, 270177
- м. Кривий ріг, вул. Косиора, 70, «ИНТЕРСЕРВИС»,
тел.: (056) 4400779, 929789
- м. Київ, вул. Ялтинская 24/23, ПП «Лепеха І.О.», тел.: (044) 5764616
- м. Кременчук, вул. Советская, 44 оф2, "Еко Сан" Дашко І.В.,
тел.: (053) 6639192
- м. Лубни, вул. Советская, 42 Call- Центр тел.: (05361) 70410, (067) 4690177
- м. Львів, пр. Чорновола, 95, «Сервіс-Побуд», тел.: (0322) 407845
- м. Львів, вул. Під Голоском 15а, «Крупс», тел.: (032) 2445344(40)
- м. Львів, вул. Вол.Великого, 2, «Асц Шанс», тел.: (032) 2471499
- м. Львів, вул. Б.Хмельницького, 116, «Рестор-сервіс» тел.: (032) 2458052
- м. Луцьк, пр. Воли, 27 оф. 322, «Евролайн», тел.: (03322) 40258
- м. Луцьк, пр. Пермоги, 22, «Ваш Майстер», тел.: (03322) 30103
- м. Луганськ, вул. Ломоносова, 96ж, тел.: (0642) 330242, 494217
- м. Маріуполь, пр. Металлургов 227, «Реал-сервіс», тел.: (0629) 473000
- м. Макіївка, вул. Тайожная, 1 «До» Богдоренко», тел.: (062) 3413758
- м. Миколи, Внутрішньоквартальний проїзд, 2, «ИНТЕРСЕРВИС»,
тел.: (0512) 580647, 242260
- м. Нікополь, вул. Шевченко 81а МНЦ- 1, ЧП «Ковалів», тел.: (05662) 46764
- м. Одеса, вул. Б.Хмельницького, 55, ФОП «Кушнір»,
тел.: (048) 390618, 7151025
- м. Одеса, вул. Філатова, 11, «Професіонал», тел.: (048) 7373042, 7770822
- м. Одеса, вул. Щеголева, 14, «Південь-сервіс», ЧП «Ріжків»
тел.: (0482) 7349815,
- м. Павлоград, вул. Дніпровская, 172, ООО «Лотос»,
тел.: (05632) 61554, 62342
- м. Полтава, вул. Алмазная, 14, «ИНТЕРСЕРВИС»,
тел.: (0532) 509889, 694262
- м. Рівне, вул. Видинская, 10 «Адамант», тел.: (0362) 450042
- м. Сімферополь вул. Ковильна, 72, «Телесвіт-сервіс», тел.: (0652) 690778

м. Севастополь вул. Генерала Коломийца, 9, «Братико»,
тел.: (0692) 674131, 451277
м. Суми вул. Кооперативная, 7а, СЛТ «Сервіс», тел.: (0542) 781013
м. Суми вул. Петропавлівська 86/1, «Ельф», тел.: (0542) 660300
м. Тернопіль вул. Купчинського, 9, «Євро-сервіс», тел.: (0352) 265807
м. Харків вул. Полтавський шлях, 3, «Каскад сервіс»,
тел.: (057) 7349724, 7125181
м. Херсон вул. Карбишева, 28а, «ИНТЕРСЕРВИС»,
тел.: (0552) 434040, 434033
м. Хмельницький, вул. Западная Окружна, 54, «Гранд Імпорт»,
тел.: (0382) 725303
м. Чернівці, вул. Л.Кобилиці, 105, «Блошко»,
тел.: (0372) 901311, (050) 4345529
м. Черкасы, вул. Хоменко, 17, ФОП «Цабий И.М.», тел.: (0472) 636901, 636542
м. Ужгород, вул. Легоцкого 66а, ПП «Зверев», тел.: (0312) 654266
м. Євпаторія, вул. Перемоги, 67, ПП «Бузин Е.А.», тел.: (06569) 44774
м. Житомир, вул. Львівська, 8, «Тандем-сервіс», тел.: (0412) 471568



Гарантійний талон №

Найменування _____

Модель _____

Серійний номер _____

Дата продажу _____

Торгова організація _____

П.І.Б. продавця _____

Підпис _____

М.П.

!!! ВНИМАНИЕ !!!

Не заповнений продавцом гарантійний талон
лишаєт Вас права на гарантію.